

MasterMover®

SM100 TOW

Rebocador eléctrico a batería



SM100 TOW



Visão geral

Movimente facilmente cargas sobre rodas com a linha SmartMover. Os rebocadores SmartMover permitem empurrar, puxar e manobrar sem esforço, com segurança aprimorada, eliminando a intervenção manual e impulsionando a eficiência operacional.

Com sistemas de engate simples, mas robustos, a linha SmartMover garante a segurança da carga e proporciona aos operadores

o controle total, mesmo em terrenos inclinados. Com foco na segurança, os rebocadores elétricos SmartMover contam com funcionalidade anti-esmagamento, botão de parada de emergência, configurações variadas de velocidade, além de controles intuitivos, para manter operadores, cargas e equipamento protegidos.

Aproveite a versatilidade das diversas opções de engate disponíveis, incluindo acoplamento hidráulica, que garante a total segurança da carga.

Vantagens do modelo

Segurança

- Buzina, farol intermitente, monitoramento de desempenho e botão de parada de emergência
- O freio de estacionamento intuitivo para a carga, mesmo em terrenos inclinados
- Várias configurações de velocidade, para o máximo controle

Desempenho

- Dois motores de alta potência, para um desempenho consistente
- Ângulo de manobra de 180°, para precisão de manuseio
- Desempenho robusto em ambientes internos, externos e terrenos inclinados

Alimentação

- Baterias intercambiáveis de alto desempenho para operação ininterrupta
- Exibição de nível de bateria, fornecendo dados em tempo real
- Sistema de carregamento inteligente, garantindo a máxima longevidade da bateria

Acoplamento

- Opções de engate seguras e fáceis de usar, incluindo dispositivos hidráulicos
- Opções variáveis de engate, para a máxima flexibilidade
- Engates personalizados disponíveis



Dimensões

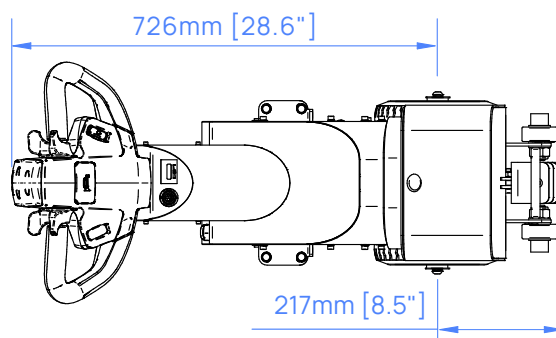
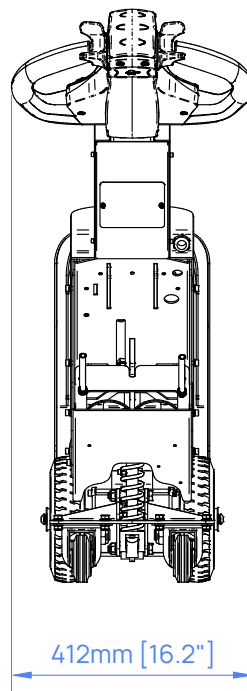
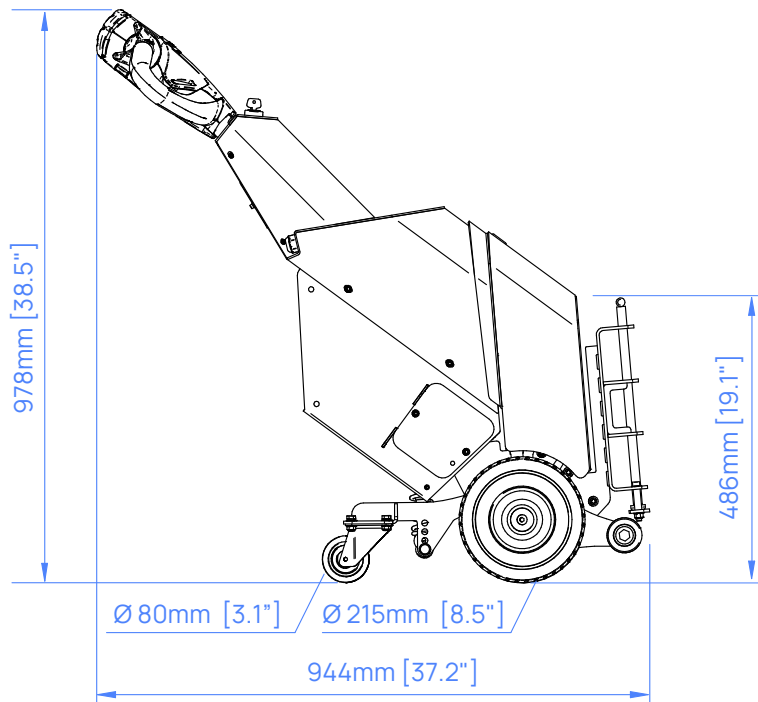



Em aplicação: SmartMover



Dispositivos de segurança da máquina

Botão anti-esmagamento	Buzina de aviso	Freio de estacionamento automático
		
Indicador de nível de bateria	Interruptor de chave	Trava magnética
		

Opções de máquina

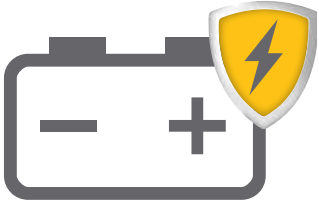
Bateria AGM adicional Z19-00304	Luz intermitente e sinal sonoro de movimentação Z19-00511	Chave seletora de duas velocidades
		
Sistema de proteção de bateria		
		

Engates

Engate de pino
Z19-00616 macho



Engenharia personalizada

Sabemos que cada aplicação de uso é diferente. Nossa equipe de Engenharia do Cliente está à disposição, seja para desenvolver um engate personalizado para conectar sua carga, fazer modificações em nossos rebocadores elétricos para operação em ambientes desafiadores, ou até mesmo para projetar uma solução inteiramente inovadora para a sua necessidade.

Para saber mais sobre recursos de engenharia personalizada, acesse: mastermover.com/custom-solutions
Se quiser conversar sobre seus requisitos específicos, fale com um representante de vendas ou envie-nos um e-mail: sales@mastermover.com

Especificações técnicas

Máquina	
Código do produto	Z19-00126
Carga máxima (sobre rodízios trilhos)	500 kg 2 t
Força máxima (empurre repuxo)	981 N 981 N
Peso da máquina	108 kg
Peso da bateria (padrão)	17 kg
Peso conjunto máquina e bateria (padrão)	125 kg
Tipo de direção	Motor duplo elétrico
Freio	Regenerativa
Freio de estacionamento	Eletromagnética
Tipo de roda motriz	Borracha não marcante
Tipo de rodízio	Poliuretano não marcante
Diâmetro da roda motriz	220 mm
Potência do motor	2 x 0,22 kW
Tipo de controlador	CC
Velocidade padrão da máquina	4,2 KPH
Velocidade modo lebre (com seletor de duas velocidades)	5,4 KPH
Velocidade modo tartaruga (com seletor de duas velocidades)	1,8 KPH
Inclinação máxima	10°
Tensão	24 V
Nível de ruído	Motor ≤80 dBA Luz intermitente ≤85 dBA Buzina ≤112 dBA
Acabamento metálico	Revestido de tinta a pó e zincado
Classificação IP	IP42
Bateria AGM	
Código do produto	Z19-00304
Capacidade da bateria	22 Ah
Distância de autonomia máxima por carga*	15,1 km
Tempo de carga	4 horas 30 min
Carregador externo	
Código do produto	Z19-00406
Tensão de entrada	85 - 265 V
Hertz	50 - 60 Hz
Amps	5 A
Fase (mono, tri)	Único
Classificação IP	IP30

Especificações técnicas

Bateria de lítio	
Código do produto	Z19-00310
Capacidade da bateria	39 Ah
Distância de autonomia máxima por carga*	25 km
Tempo de carga (carregador externo)	1 hora 45 min
Carregador externo	
Código do produto	Z19-00407
Tensão de entrada	85 - 265 V
Hertz	50 - 60 Hz
Amps	25 A
Fase (mono, tri)	Único
Classificação IP	IP30
Engate	
Engate de pino (macho)	Opcional
Segurança	
Interruptor de chave	Padrão
Freio de estacionamento automático	Padrão
Indicador de descarga de bateria	Padrão
Botão anti-esmagamento	Padrão
Buzina de aviso	Padrão
Trava magnética	Padrão
Opções	
Bateria AGM adicional	Opcional
Luz de segurança intermitente e sinal sonoro de movimento	Opcional
Sistema de proteção de bateria	Padrão
Chave seletora de duas velocidades	Padrão

MasterMover®

mastermover.com

© Copyright 2023

UK
CE ISO 9001 ISO 45001